

	Модель	Подраздел
<b>Clio II</b>	CB0 M	11A
	CB1 C, G, N, S, T, 5	11A
<b>Megane</b>	XA0 C	11A
	XA1 A, D, L, M	11A
	XA1 R, 2, 3, 5	11A
	XM0 U, S	11A
	JA0 C, B, D, L, S, 3	11A
<b>Megane II</b>	JA1 A, M, R, 2	11A
	X56 A, 3, 4	11A
<b>Scenic</b>	XG0 B, C, J, K, M, N, O	11A
	XG0 S, V, W, 3, 4, 6	11A
<b>Laguna</b>	JE0 L, N, O, 2	11A
	JK0 B, D, K, L, N	11A
<b>Laguna II</b>	DE0 U, V	11A
	BJ0 K, P	11A
<b>Espace</b>	XLX A	11A
<b>Espace IV</b>		
<b>Avantime</b>		
<b>Vel Satis</b>		
<b>Trafic</b>		

**11A** ИЗМЕНЕНИЕ УСТАНОВЛЕННЫХ МОМЕНТОВ ЗАТЯЖКИ  
МАСЛОУСТОЙНИКОВ

- Двигатели: **F4P, F4R, F5R**      Базовый документ: **Руководство по**
- Коробка передач: **XXX**      **двигателям F4P и F5R,**  
**Техническая нота 3200**

Изменение порядка и значений моментов затяжки по маслоотстойникам двигателей F4P, F4R без наддува и F5R с наддувом.

"Методы ремонта, рекомендуемые изготовителем в настоящем документе, соответствуют техническим условиям, действительным на момент составления руководства.

В случае внесения конструктивных изменений в изготовление деталей, узлов, агрегатов автомобиля данной модели, методы ремонта могут быть также соответственно изменены".

Все авторские права принадлежат RENAULT.

Воспроизведение или перевод, в том числе частичные, настоящего документа, равно как и использование системы нумерации запасных частей, запрещены без предварительного письменного разрешения RENAULT.

F4P, F4R без наддува и с наддувом (кроме двигателей с индексами 730, 732 и 736) и F5R.

При установке маслоотстойника установите болты крепления в указанном для каждого типа маслоотстойника порядке и затяните:

- **новые болты**, заворачиваемые в отверстия без резьбы, моментом **1,5 даН.м**
- **новые или штатные болты**, заворачиваемые в резьбовые отверстия, моментом **1 даН.м**.

Двигатели F4P и F4R без наддува

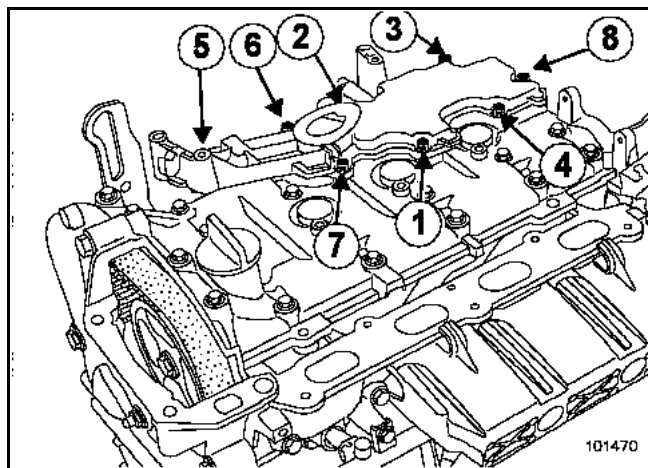

Порядок затяжки для маслоотстойника с восемью болтами крепления.

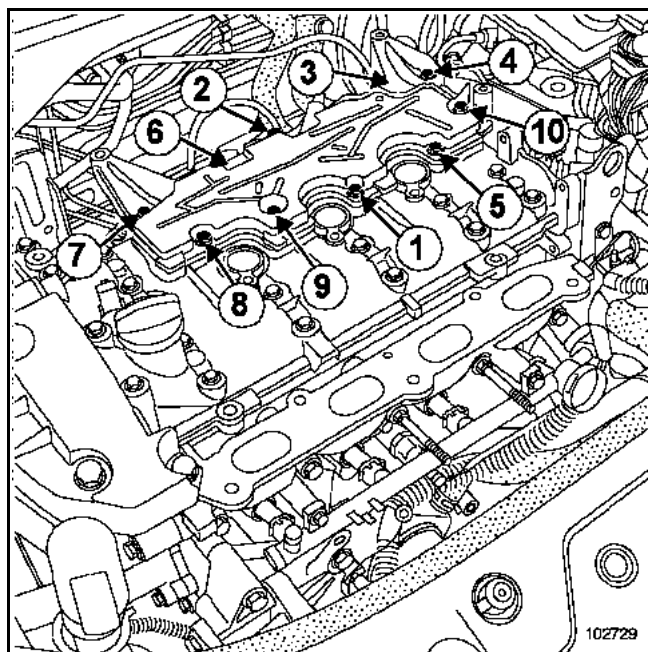

Порядок затяжки для маслоотстойника с десятью болтами крепления.

Двигатель F4R с наддувом

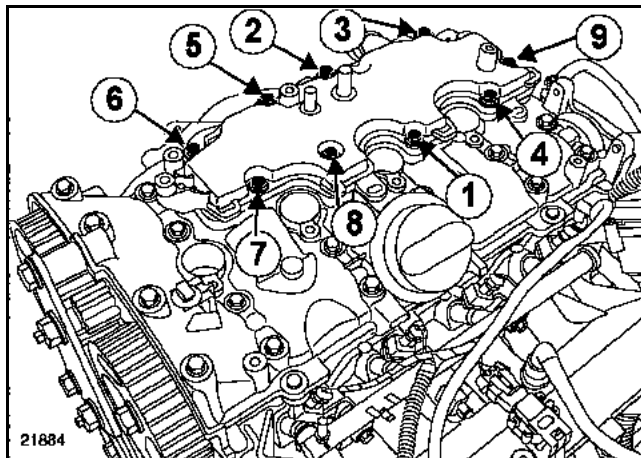

F4P, F4R без и с наддувом (кроме двигателей с индексами 730, 732 и 736) и F5R.

Двигатель F5R

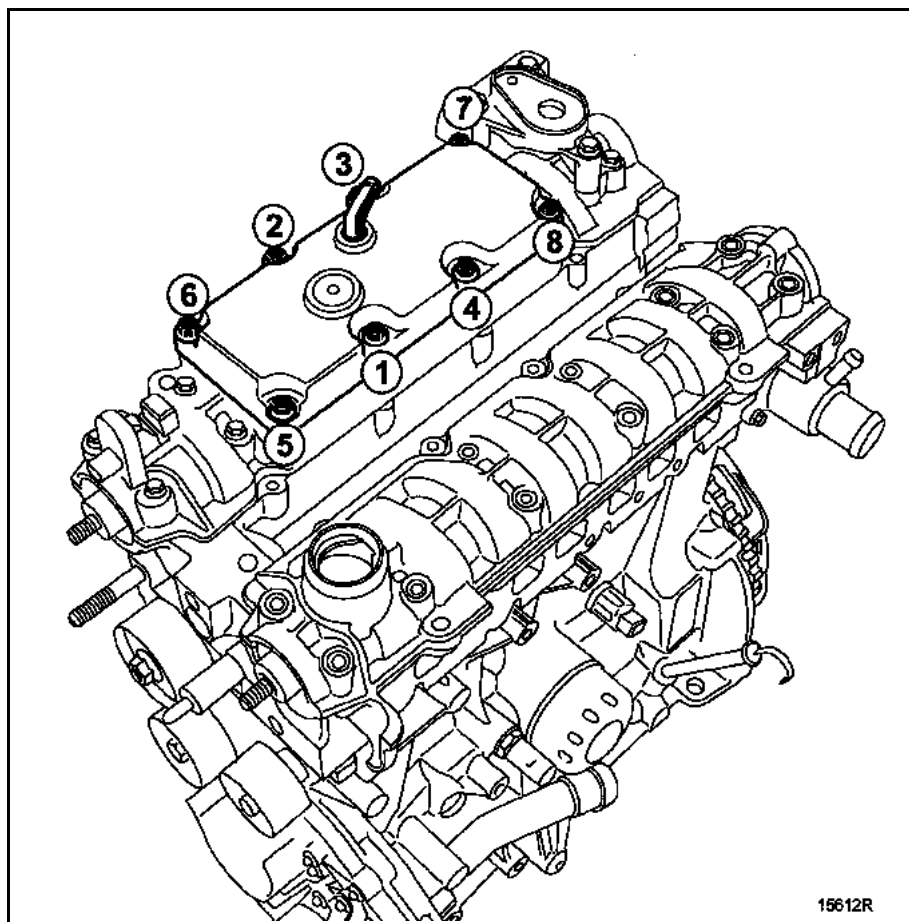

F4R с индексами 730, 732 и 736

При установке маслоотстойника установите болты крепления в указанном ниже порядке и затяните:

- **новые болты**, заворачиваемые в отверстия без резьбы, моментом **1,5 даН.м**,
- **новые болты**, заворачиваемые в резьбовые отверстия, моментом **1 даН.м**.

Двигатель F4P без наддува

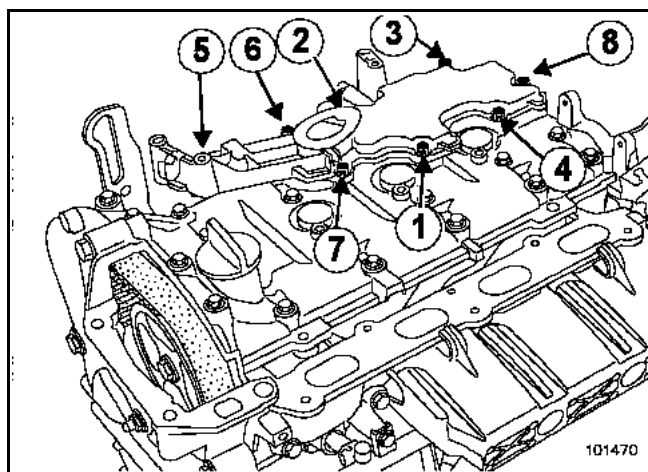

### ВНИМАНИЕ!

На двигателях F4R с индексами 730, 732 и 736 заменяйте болты крепления после каждого снятия маслоотстойника.